



# MS344-42001/2

## Накладки пороїв

Інструкція з установки і експлуатації

- Дякуємо, що придбали бічні накладки пороїв TRD.
- У цьому посібнику описані процедури та заходи безпеки щодо встановлення та поводження з цим виробом.
- Обов'язково прочитайте його перед встановленням та виконайте правильну установку та поводження.
- **Обов'язково передайте клієнтам цей посібник та застереження, щодо правильного поводження з продуктом.**

Артикул	Сумісні кольори	Примітка
MS344-42001-A1	Blizzard Pearl Tricoat (070)	RAV4 2019+ стандартна комплектація
MS344-42001-B1	Magnetic Gray Metallic (1G3)	
MS344-42001-C0	Attitude Black Pearl (218)	
MS344-42002-NP	Під фарбування	

Дивіться каталог на сайті TRD для отримання останньої інформації про відповідність - <http://www.trdparts.jp>

### ■ Список деталей

№	Деталь	К-сть	Примітка
①	Накладка на переднє крило (права/ліва)	1 к-кт	
②	Накладка на передні двері (права/ліва)	1 к-кт	
③	Накладка на задні двері (права/ліва)	1 к-кт	
④	Передня внутрішня накладка (права/ліва)	1 к-кт	
⑤	Задня внутрішня накладка (права/ліва)	1 к-кт	
⑥	Заклепка	16	
⑦	Гумова шайба	16	
⑧	Заставна гайка	18	
⑨	Саморіз А	18	M4x16
⑩	Заставна шайба	2	
⑪	Саморіз В	4	M6x16
⑫	Шаблони	1	
⑬	Праймер (червоний пакет)	1	N-200
⑭	Праймер (синій пакет)	1	K-500
⑮	Інструкція з установки і експлуатації	1	ця інструкція

Наступні деталі містяться лише у комплекті MS344-42002-NP (під фарбування)

№	Деталь	К-сть	Примітка
⑯	Молдинг	2 к-кта	чорний/сірий, довжина 2200 мм
⑰	Праймер (синій пакет)	1	K-500

\* Підтвердження - одразу після прибуття цього продукту переконайтесь, що основні деталі непошкоджені та що всі аксесуари включені.

## ■ Компоненти

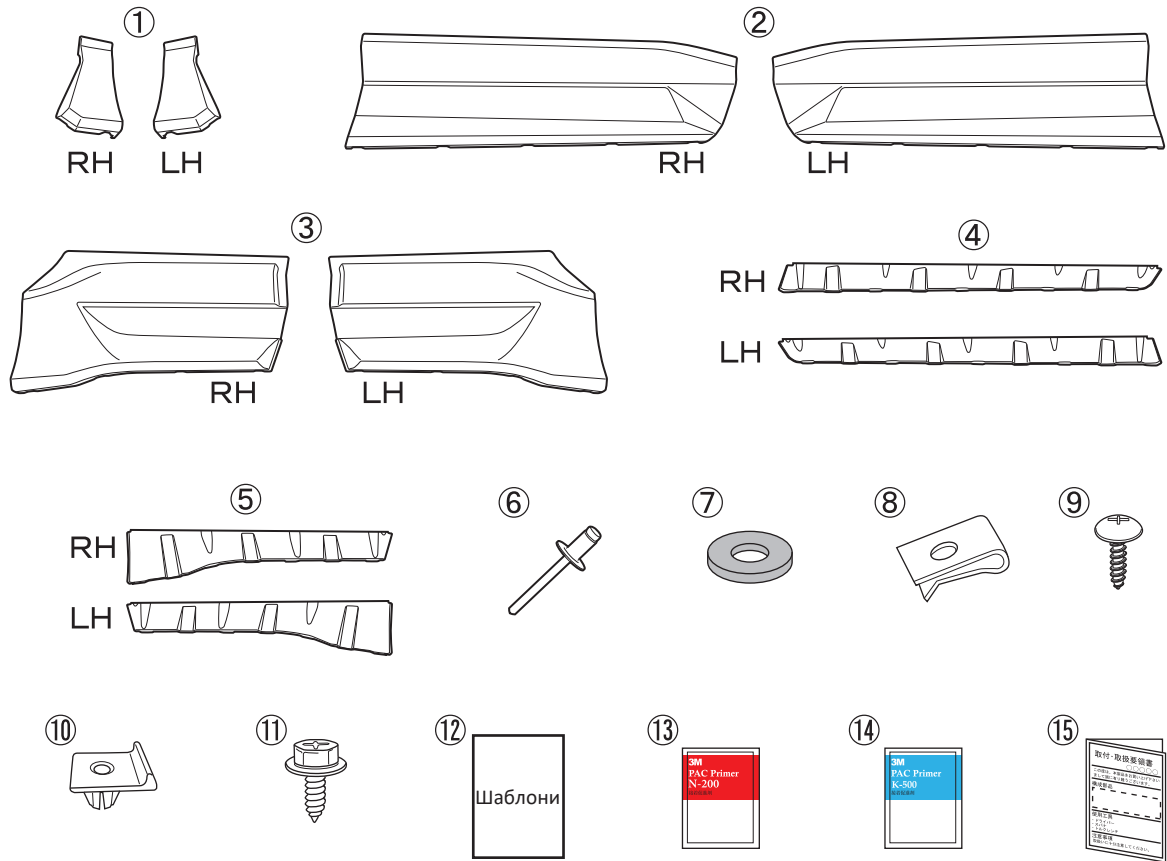

Наступні деталі містяться лише у комплекті MS344-42002-NP (під фарбування)

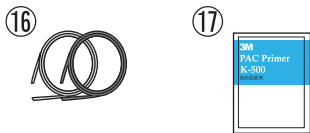



Рекомендовані кольори молдингу ⑯

Колір (код) фарби	Колір
Silver Metallic (1D6)	Сірий
Red Pearl (3T3)	Чорний
Blueprint Pearl (8x8)	Чорний

# Запобіжні заходи під час монтажу (для установників)



Обов'язково прочитайте перед початком роботи і виконайте установку безпечно і надійно.

 <b>Увага!</b>	Даним знаком в цій інструкції відзначені поради, недотримання яких може призвести до серйозної травми.
 <b>Примітка</b>	Даним знаком в цій інструкції відзначені поради, недотримання яких може призвести до помірної або легкої травми або пошкодження майна
 <b>Порада</b>	Даним знаком в цій інструкції відзначені поради по швидкому і безпечному монтажу тієї чи іншої деталі.



## Чого не можна робити

## Що ви повинні робити



### Увага!

-  Не намагайтеся модифікувати будь-які деталі цього комплекту, змінювати процедуру установки, або встановити продукт на будь-якому транспортному засобі, крім того, що зазначений в цій інструкції.
-  Під час встановлення або заміни цього виробу дотримуйтесь посібника з ремонту автомобіля (вида-ного Toyota Motor Corporation) та дотримуйтесь запобіжних заходів у цьому посібнику.
-  При установці надійно затягуйте деталі, відповідно до зазначеного крутного моменту. Недостатнє затягування може привести до серйозної аварії або поломки через відпадання деталей.





### Примітка

-  Перш ніж встановлювати цей виріб, переконайтесь, що присутні всі деталі та компоненти комплекту та відсутні пошкодження чи дефекти. Ми не зможемо відповісти на претензії про пошкодження або несправності, виявлені після встановлення.
-  Щоб уникнути подряпин і пошкоджень, установку продукту проводьте на захищеній поверхні. Звер-тайте особливу увагу на подряпини і пошкодження під час установки.



### Знежирення (див. також процедуру знежирення, що додається).

-  При виконанні робіт по знежиренню використовуйте вайт-спірит і ізопропіловий спирт (IPA), вико-ристовуючи чисту тканину. Не використовуйте ніякі інші розчинники.
-  Ніколи не використовуйте для знежирення засоби для обробки поверхні, такі як покриття для кузова або такі розчинники, як очищувач для фарби або очищувач гальм. Ці препарати не можуть знежирити належним чином, що призведе до нещільного приклеювання деталей комплекту



### Двостороння клейка стрічка

-  Обов'язково дотримуйтесь правил по знежиренню, інакше двостороння стрічка буде приклеєна нена-дійно і рано чи пізно відклеїться.
-  Якщо двостороння стрічка була наклеєна, а потім знята, то її адгезійна здатність сильно зменшується і її не можна використовувати повторно.
-  Проводьте роботи в теплом приміщенні - адгезійні властивості двосторонньої стрічки цього продукту значно знижуються при низькій температурі навколишнього середовища (20°C і нижче).
-  Приклеювати двосторонню стрічку необхідно з зусиллям 5 кгс або більше. Якщо зусилля недостатнє, то двостороння стрічка буде відшаровуватися.
-  Не прикладайте велике зусилля до деталей, не мийте їх та автомобіль і не давайте їм намокнути (навіть під дощем) на протязі 24-х годин після завершення установки. В іншому випадку, двостороння стрічка може відклеюватися, що може спричинити виникнення зазорів або навіть відпадання деталей.

### Фарбування

-  Цей продукт вимагає нанесення ґрунту перед фарбуванням.
-  При нанесенні фарби на цей продукт, будь ласка, замаскуйте інші поверхні малярською стрічкою.
-  При сушінні закріпіть продукт так, щоб він не деформувався. Також, якщо температура сушки занадто висока, може статися деформація або розтріскування. Сушити при температурі 70°C і нижче.

### Перевірка після установки

-  Після установки перевірте, чи немає перешкод між цим виробом та автомобілем.
-  Якщо ви знімали «-» клему акумулятора перед роботою, перевірте налаштування системи після завер-шення установки.
-  Залежно від частини, що була розібрана/знята під час цієї установки, може знадобитися скидання налаштувань або регулювання вузлів. Виконайте перевірки, регулювання і настройки для кожної деталі відповідно до посібника з ремонту транспортного засобу Toyota Motor Corporation.

## ■ Зміст

1. Обкладинка, таблиця сумісності, список складових частин.....	1-2
2. Запобіжні заходи при монтажі та обігу (для установників).....	3
3. Зміст, інструменти, необхідні для установки; захисне устаткування; витратні матеріали, конфігурація установки.....	4
4. Установка.....	5-15
5. Огляд після завершення установки, запобіжні заходи.....	15

## ■ Інструменти, необхідні для установки, захисне устаткування, витратні матеріали

- Набір стандартних інструментів, хрестова викрутка, струбцина, пістолет заклепувальний
- Інструменти для обробки (ножиці, ніж і т.д.), напилки, захисні окуляри
- Електричний дріль (свердла: 3,0 мм / 4,3 мм / 6,0 мм / 10,0 мм)
- Рукавички, захисна плівка, захисна стрічка, малярська стрічка
- Вайт-спірит або ізопропіловий спирт (IPA), чиста тканина

## ■ Цей продукт має гарантію на 20 000 км або 1 рік (що станеться раніше)\*

\* Детальну інформацію про гарантію дивіться на сайті TRD  
<<http://www.trdparts.jp/>> в розділі «Про гарантію».

## ■ Монтажна схема

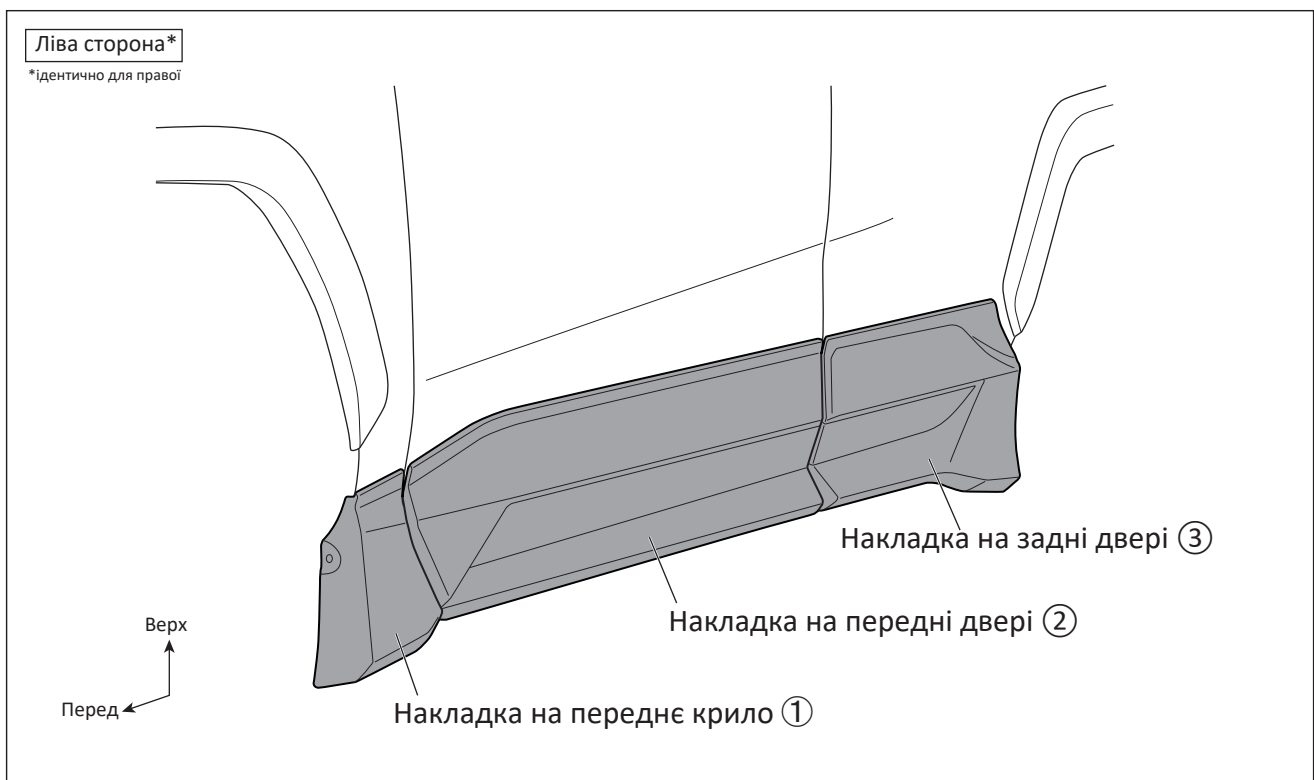

## Підготовка до установки накладок порогів

Для установки вже пофарбованих частин, перейдіть на сторінку 8.

### ■ Обробка нефарбованих деталей

Нижче показані роботи до і після фарбування нефарбованих деталей (MS344-42002-NP).

*\* У даній інструкції з установки в основному показується ліва сторона автомобіля.  
Для правої сторони проводьте всі роботи ідентично.*

### □ Фарбування накладок

1. Пофарбуйте накладки в колір автомобіля, як показано на мал. 1.

Мал. 1 Ліва сторона\*

\*ідентично для правої

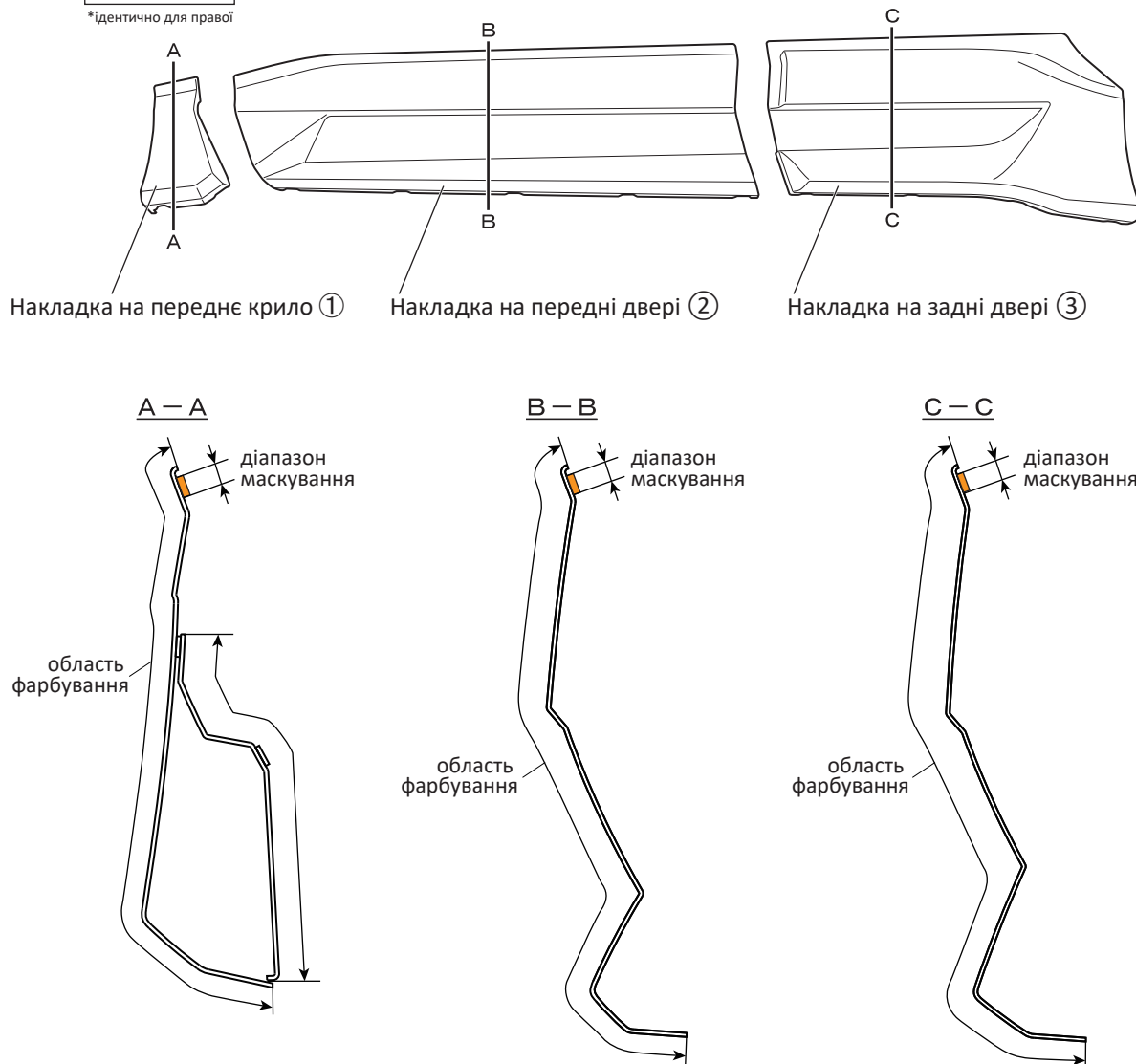

⚠ **Примітка** Якщо температура сушки вище 70°C, може статися деформація або розтріскування. При сушінні закріпіть накладки так, щоб вони не деформувалися.

⚠ **Увага!** Ніколи не фарбуйте двосторонню стрічку! Адгезійна здатність знижується. Нанесіть малярну стрічку і вживайте інших заходів для захисту.

⚠ **Примітка** При виконанні робіт по знежиренню використовуйте тільки вайт-спірит або ізопропіловий спирт (IPA), використовуючи чисту тканину. Не використовуйте ніякі інші розчинники.

2. Пофарбуйте накладки на передні двері ② і накладки на задні двері ③ матовою чорною фарбою (Gloss 10 або еквівалент), як показано на мал. 2.

Мал. 2 Ліва сторона\*

\*ідентично для правої

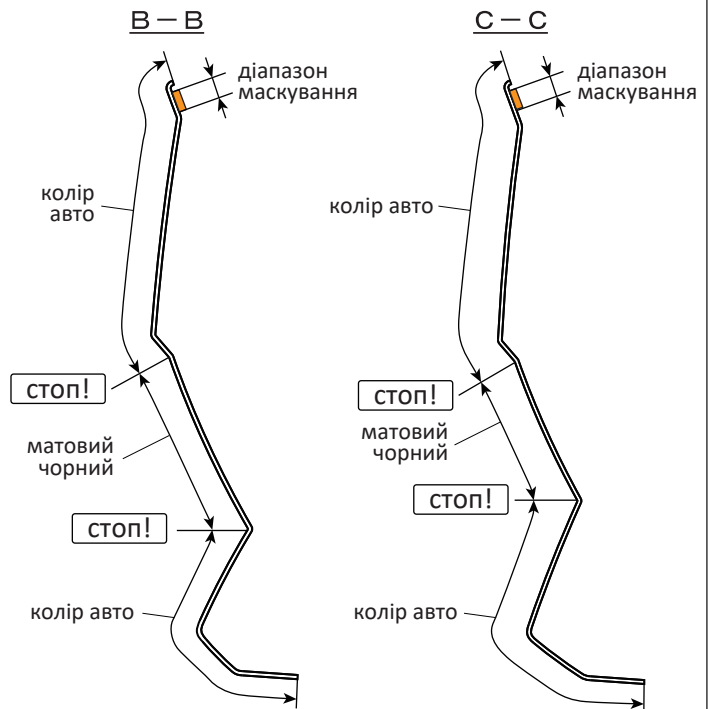
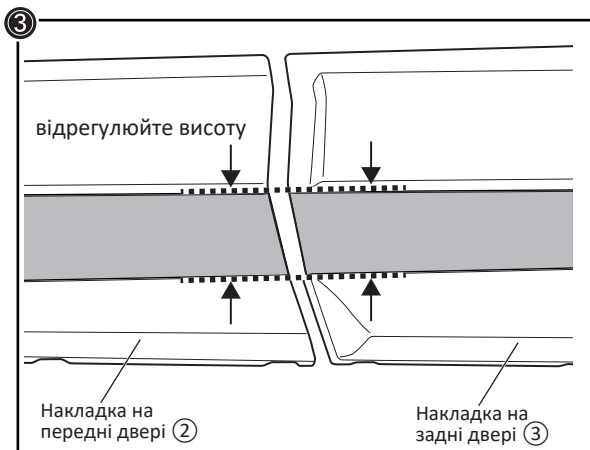
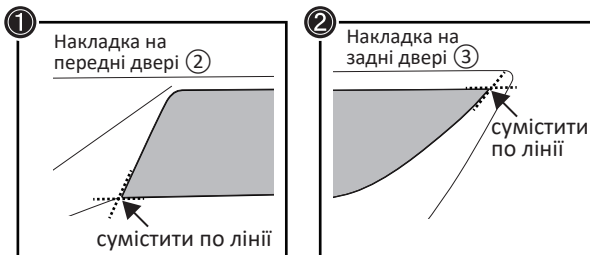
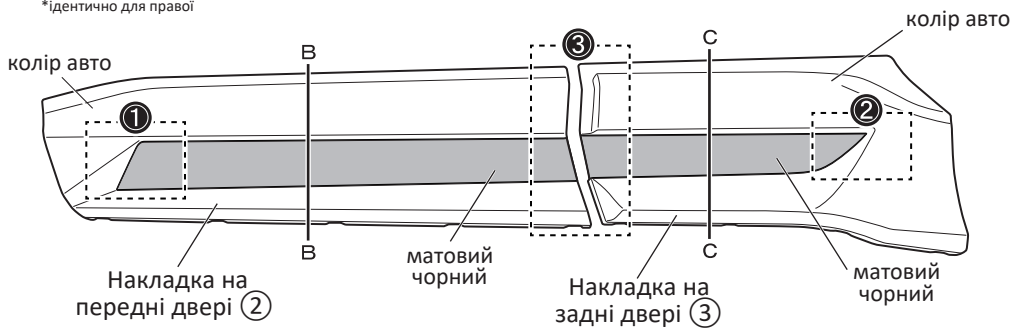

Накладка на передні двері ②

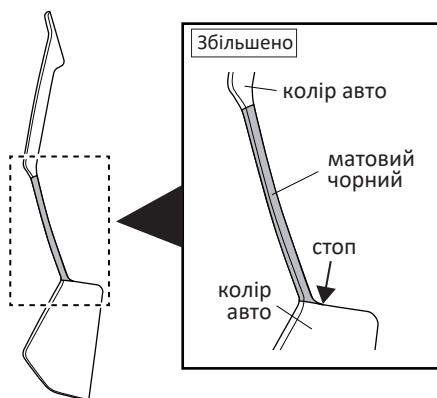

Накладка на задні двері ③

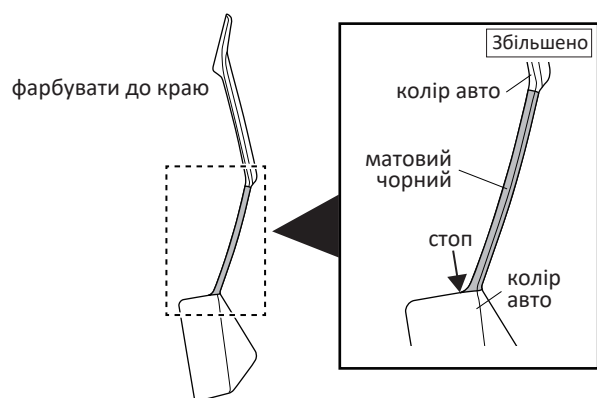

## □ Установка молдинга

1. Як показано на мал. 3, видаліть бруд з області установки молдинга (16), протріть її в одному напрямку і знежирте ізопропіловим спиртом або вайт-спіритом і нанесіть праймер K-500 (17) (синій пакет) на місця установки молдинга.

Мал. 3 Вид ззаду

Ліва сторона\*

\*ідентично для правої

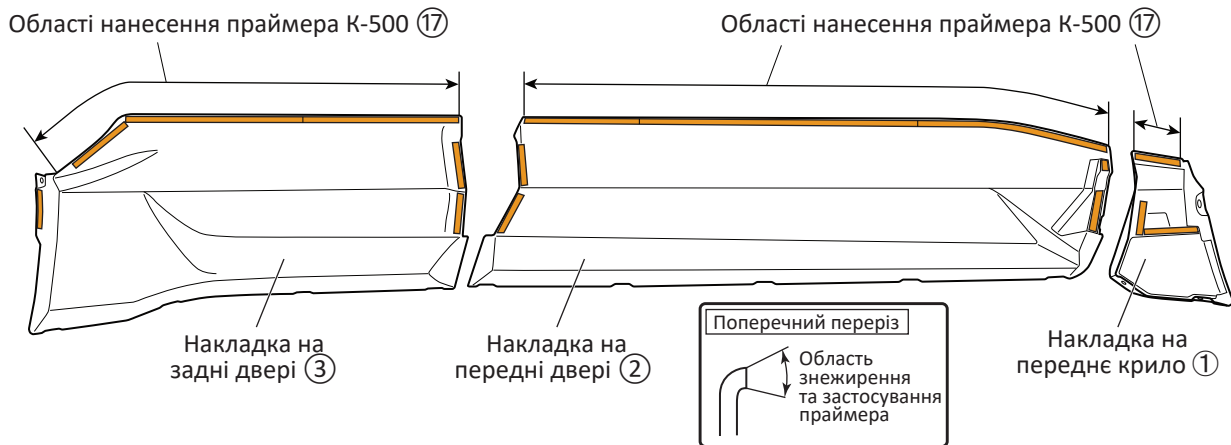

**⚠ Увага** Праймер може залишити жовті сліди на фарбі автомобіля, тому якщо ви випадково пролили праймер, негайно очистіть це місце за допомогою ізопропілового спирту або вайт-спіриту.

**👉 Порада** При виконанні знежирення використовуйте вентиляцію і тримайтеся подалі від джерел відкритого вогню.

2. Знімайте захисну плівку та притискайте молдинг (16) до накладок (1), (2) та (3), як показано на мал. 4. Оскільки довжина молдингів більша, ніж потрібно, відміряйте необхідну довжину і обріжте залишки.

Мал. 4 Вид ззаду

Ліва сторона\*

\*ідентично для правої

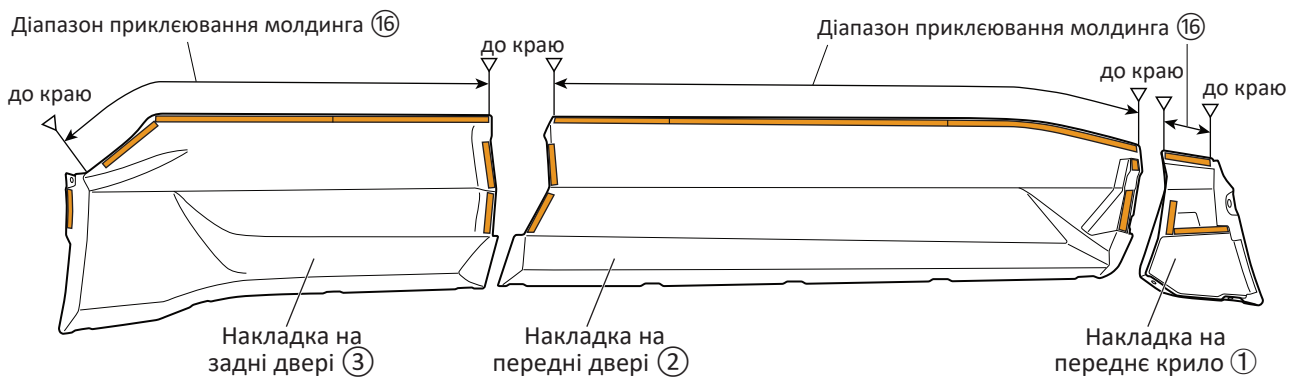

### Встановлення молдингів

Вид зверху

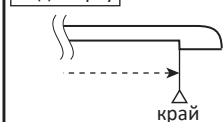

\* Встановлювати молдинги чітко по краю

### Розріз

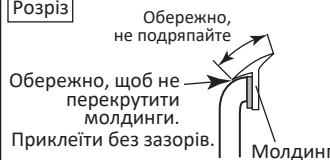

**⚠ Примітка** Щоб максимально збільшити адгезійну міцність, перед приклеюванням нагрійте двосторонню стрічку і відповідну частину накладки приблизно до 40°C за допомогою фена.

□ Підготовка до установки накладок порогів

Мал. 5

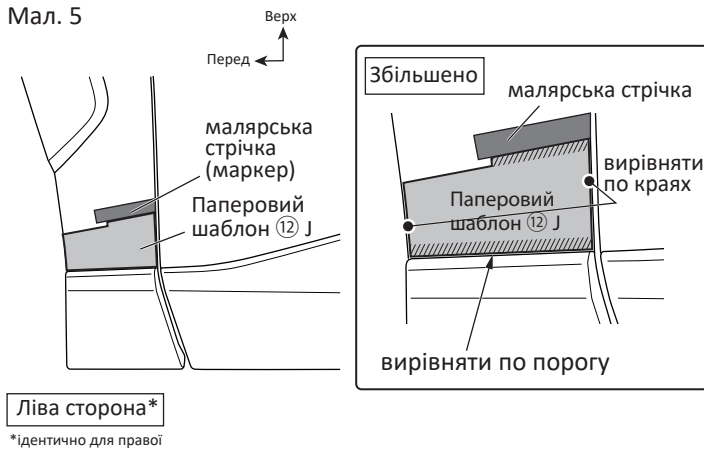

1. Як показано на мал. 5, наклейте шаблон 12 на переднє крило і позначте верхній край малярською стрічкою (маркер). (1 місце з кожного боку).
2. Зніміть паперовий шаблон 12 J.

Ліва сторона\*  
\*ідентично для правої

2. Як показано на мал. 6, виміряйте монтажну висоту відповідно до зазначених розмірів, від верхніх країв оригінальних накладок на передні і задні двері автомобіля, і наклейте маркери з малярської стрічки. (2 місця з кожного боку)

Мал. 6 Вид збоку

Ліва сторона\*  
\*ідентично для правої

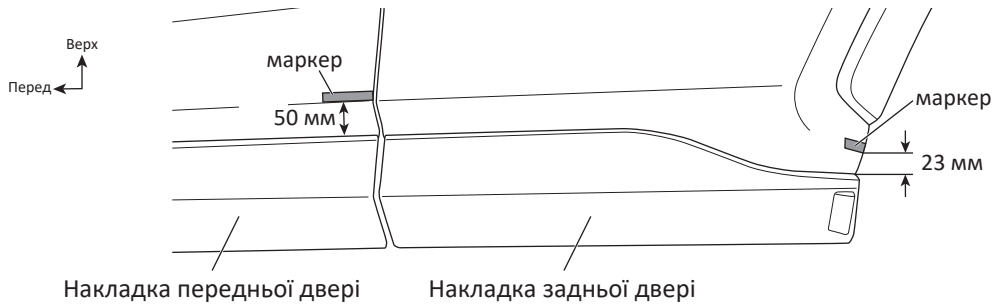

Мал. 7

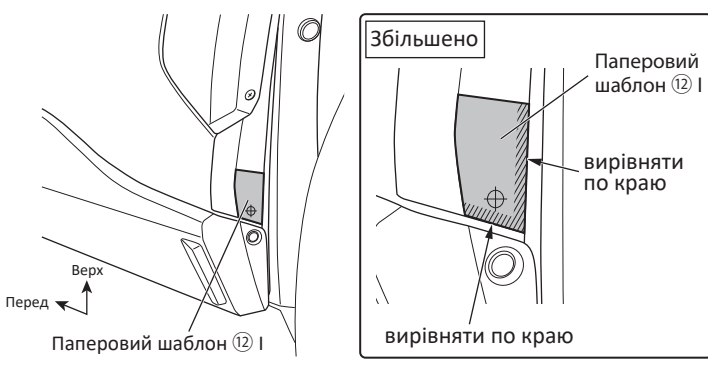

3. Як показано на мал. 7, наклейте шаблон 12 на передній край арки заднього крила. (1 місце з кожного боку).

4. Прикріпіть шаблони 12 A, B, C, D і E до нижньої поверхні оригінальної накладки передніх дверей автомобіля, як показано на мал 8.

Мал. 8 Вид знизу

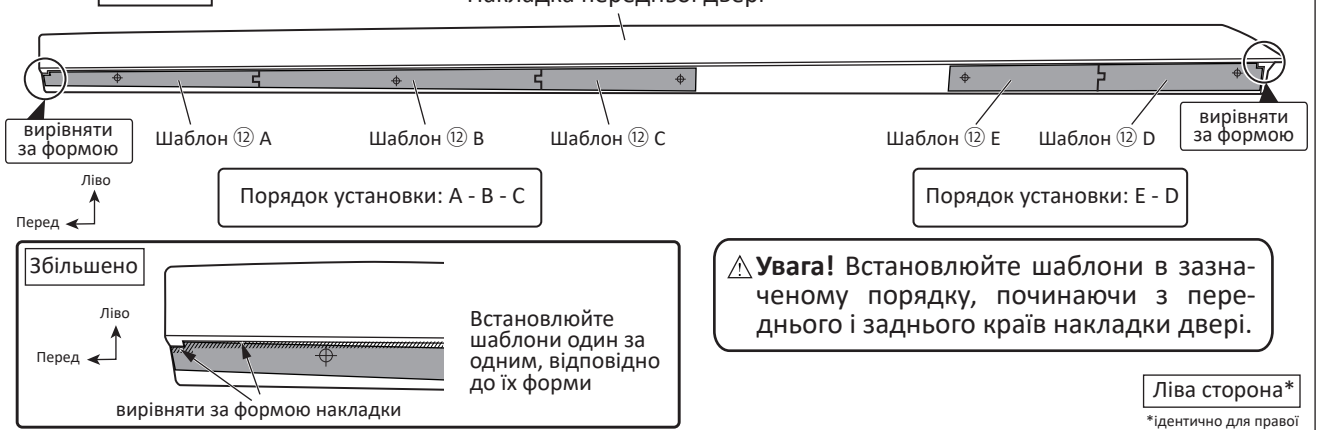

⚠ **Увага!** Встановлюйте шаблони в зазначеному порядку, починаючи з переднього і заднього країв накладки двері.

Ліва сторона\*  
\*ідентично для правої



5. Прикріпіть шаблони ⑫ F, G і H до нижньої поверхні оригінальної накладки задніх дверей автомобіля, як показано на мал 9.

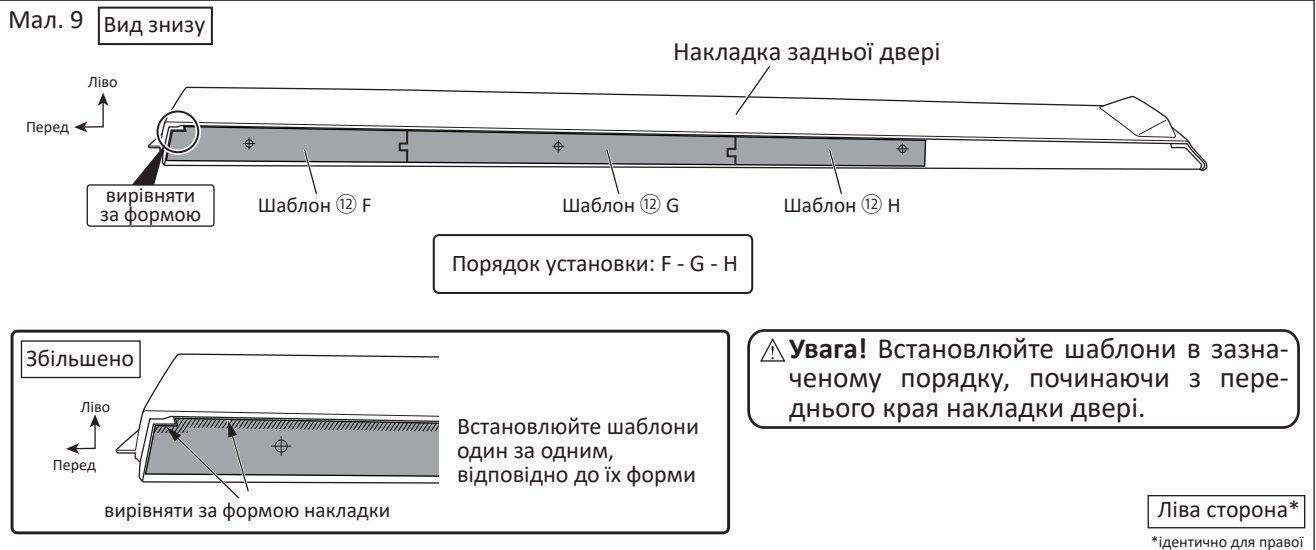

6. Просвердліть пілотний отвір діаметром 3,0 мм, а потім основний отвір діаметром 4,3 мм відповідно до відміток для свердління на шаблонах від А до Н, як показано на малюнку 10 (8 місць з кожної сторони).

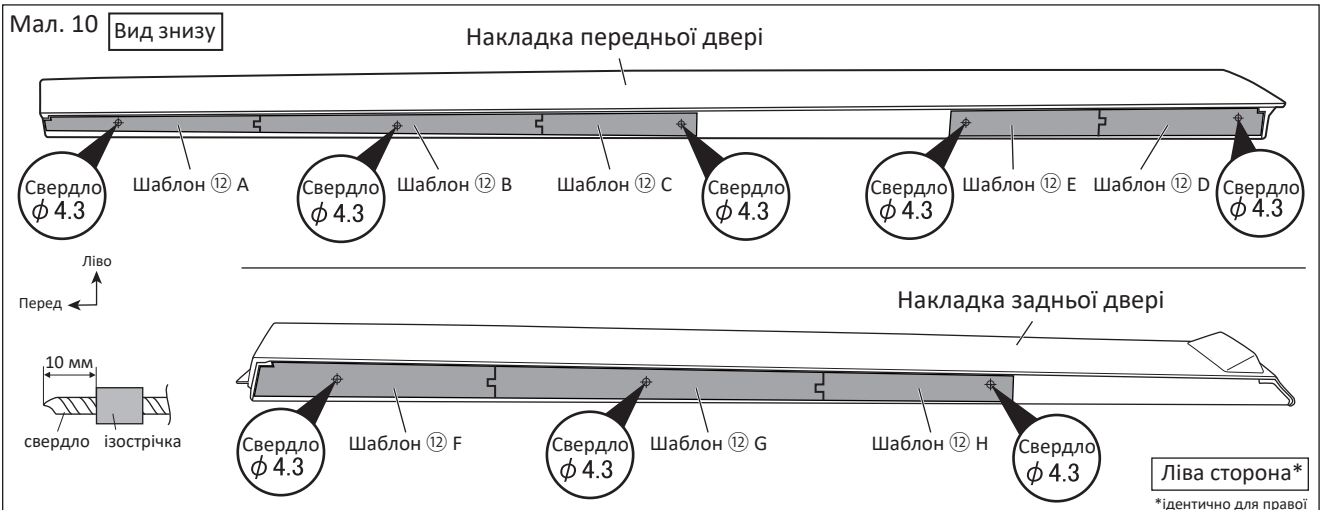

**Порада**  
При свердлінні переконайтеся, що свердло перпендикулярно площині свердління і не зміщено в бік.

**Увага!** Під час роботи надягайте захисні окуляри.

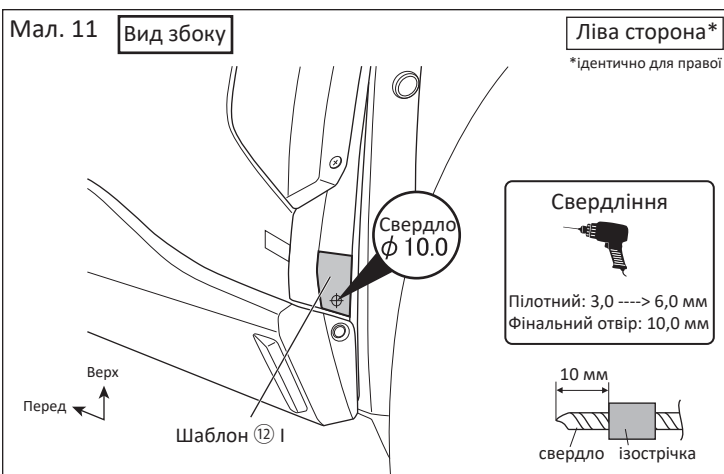

7. Просвердліть пілотні отвори діаметром 3,0 мм --> 6,0, а потім основний отвір діаметром 10,0 мм відповідно до шаблону ⑫ I, як показано на малюнку 11 (по 1 місцю з кожної сторони).

8. Зніміть всі паперові шаблони ⑫ від А до І і видаліть задирки навколо всіх отворів.

Мал. 12

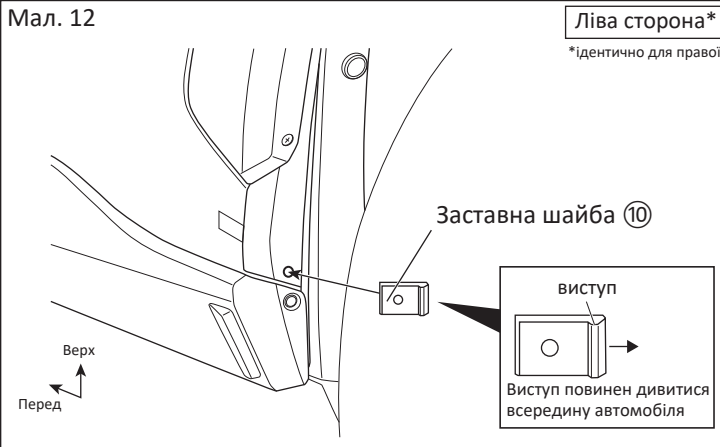

9. Встановіть заставну шайбу ⑩ в отвір діаметром 10.0 мм в задній колісній арці, як показано на мал. 12. (1 місце з кожної сторони).

Мал. 13

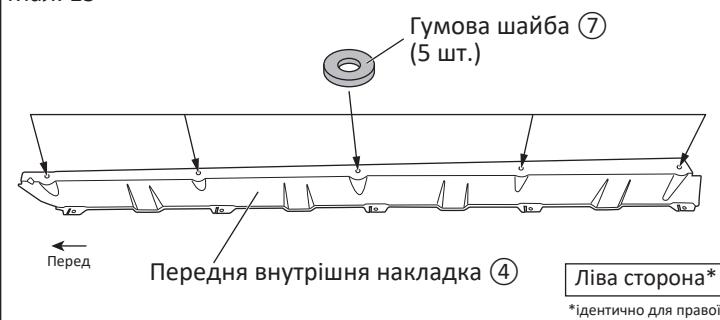

10. Після знежирення області навколо отворів в передній внутрішній накладці ④, встановіть гумові шайби ⑦, як показано на мал. 13 (5 місць на кожній стороні).

Мал. 14

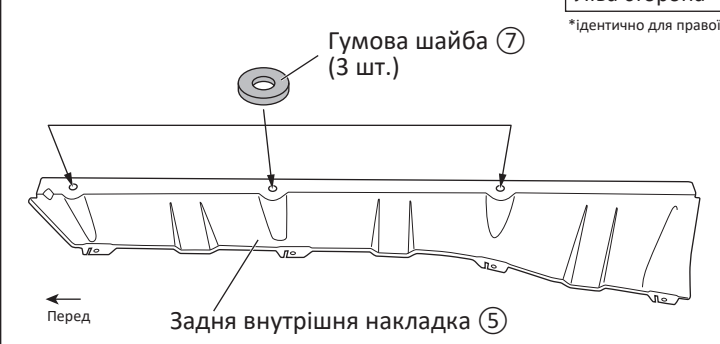

11. Після знежирення області навколо отворів в задній внутрішній накладці ⑤, встановіть гумові шайби ⑦, як показано на мал. 14 (3 місця на кожній стороні).

12. Встановіть передню внутрішню накладку ④ і задню внутрішню накладку ⑤ на нижні поверхні накладок дверей і закріпіть їх заклепками ⑥, як показано на мал. 15.

Мал. 15

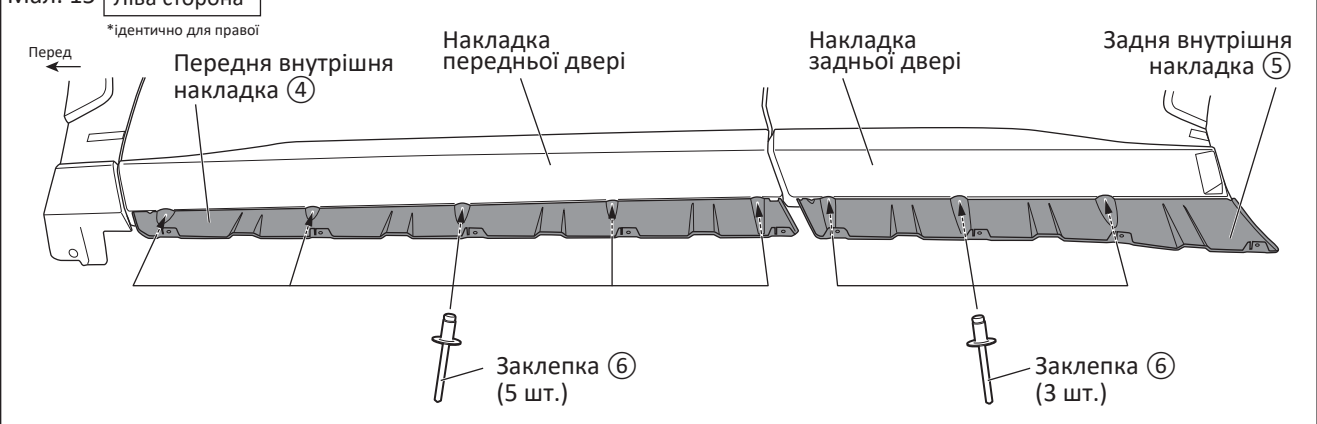

**⚠ Увага** Перевірте маркування RH (права)/LH (ліва) на внутрішніх накладках і переконайтеся в правильності установки. Крім того, внутрішня частина накладки має текстуровану поверхню, яка повинна бути звернена до внутрішньої частини автомобіля.

13. Як показано на мал. 16, встановіть заставні гайки ⑧ на нижній поверхні передньої внутрішньої накладки ④ і задньої внутрішньої накладки ⑤.

Мал. 16 Ліва сторона\*

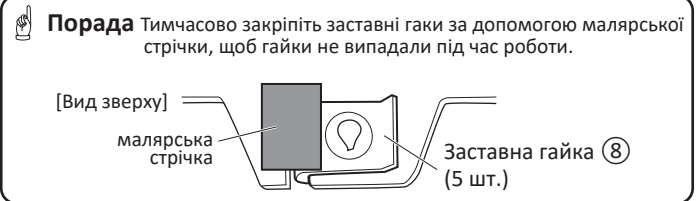
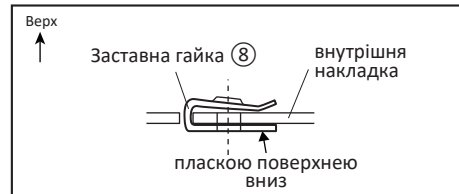
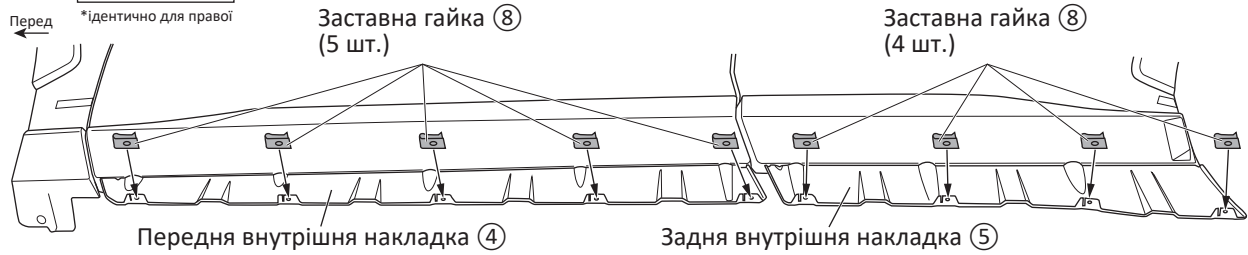

Мал. 17 Вид збоку

Ліва сторона\*

\*ідентично для правої

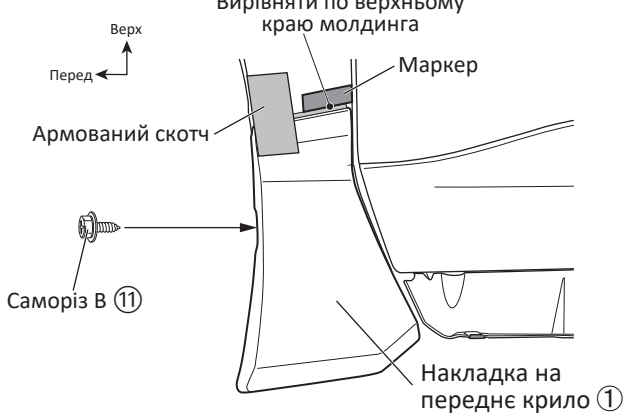

14. Встановіть накладку переднього крила ①, як показано на мал. 17. Сумістіть верхній край молдинга з маркером, тимчасово зафіксуйте накладку за допомогою саморіза В ⑪ і армованого скотча.

15. Як показано на мал. 18, вирівняйте накладку на передні двері ② по верхньому краю накладки крила ① і маркерам висоти, встановіть її на автомобіль, тимчасово затягніть нижню поверхню за допомогою саморізів А ⑨ і зафіксуйте армованим скотчем.

Мал. 18 Вид збоку

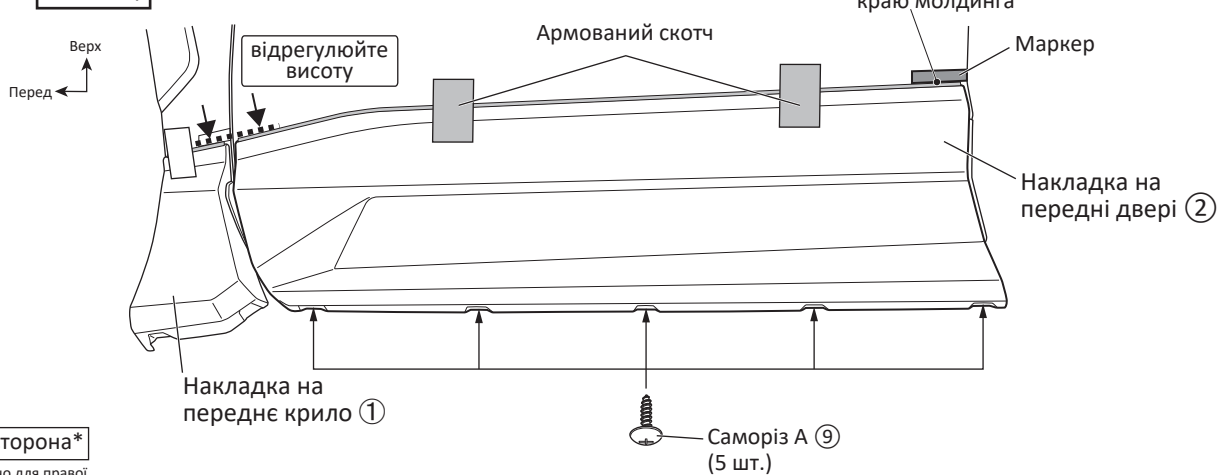

Ліва сторона\*

\*ідентично для правої

16. Як показано на мал. 19, вирівняйте накладку на задні двері ③ по верхньому краю накладки на передні двері ② і маркерам висоти, встановіть її на автомобіль і тимчасово зафіксуйте армованим скотчем і саморізами А ⑨ і В ⑪.

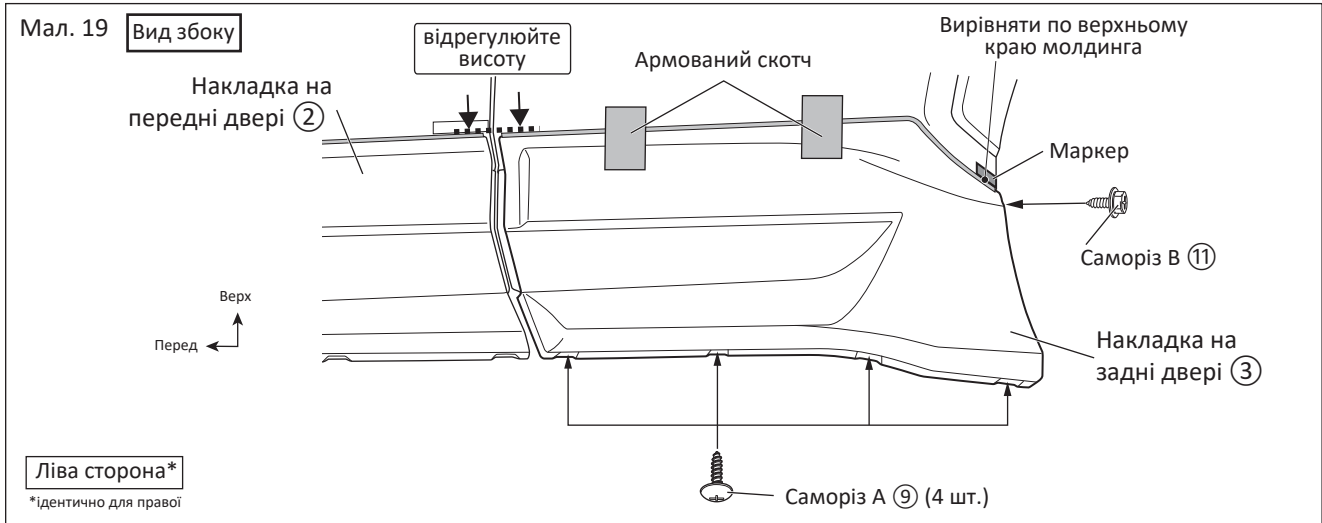

17. Як показано на мал. 20, наклейте малярську стрічку по верхньому краю накладки на крило, накладку на передні двері ② і накладку на задні двері ③, а також у проміжки між накладками.

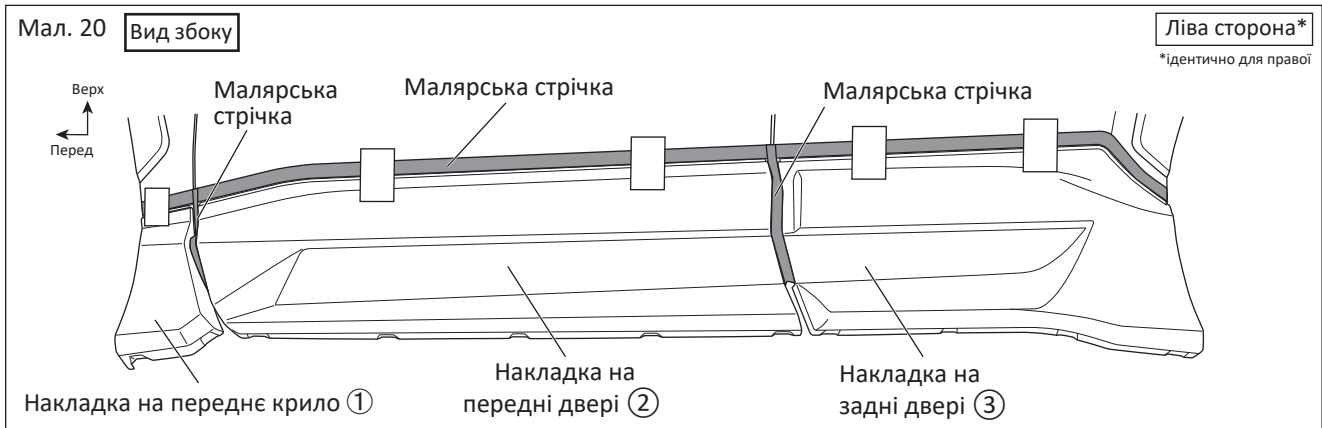

**Увага!** Виконуйте роботи щодо маскування області нанесення праймера РАС дуже ретельно і акуратно.

18. Зніміть накладку крила ①, накладку на передні двері ② і накладку на задні двері ③.

19. Як показано на мал. 21, видаліть бруд в області установки накладок ①, ② і ③ і знежирте за допомогою ізопропілового спирта або вайт-спірита.

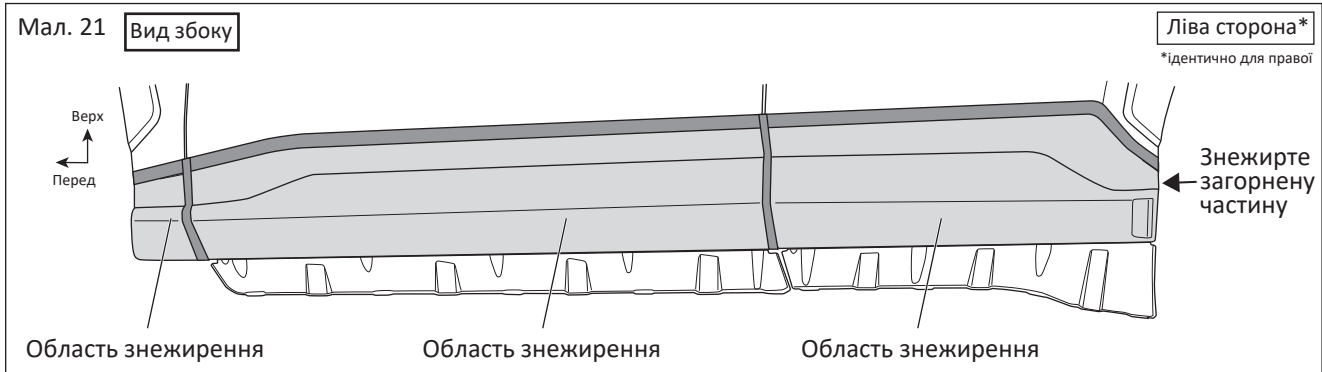

**Увага!** При виконанні робіт по знежиренню використовуйте тільки вайт-спірит або ізопропіловий спирт (IPA), використовуючи чисту тканину. Не використовуйте ніякі інші розчинники.

**Порада:** після знежирення ретельно висушіть.

20. Як показано на мал. 22, нанесіть праймер PAC ⑬ (червоний пакет) і праймер PAC ⑭ (синій пакет) на області установки накладки крила ①, накладки на передні двері ② і накладки на задні двері ③.

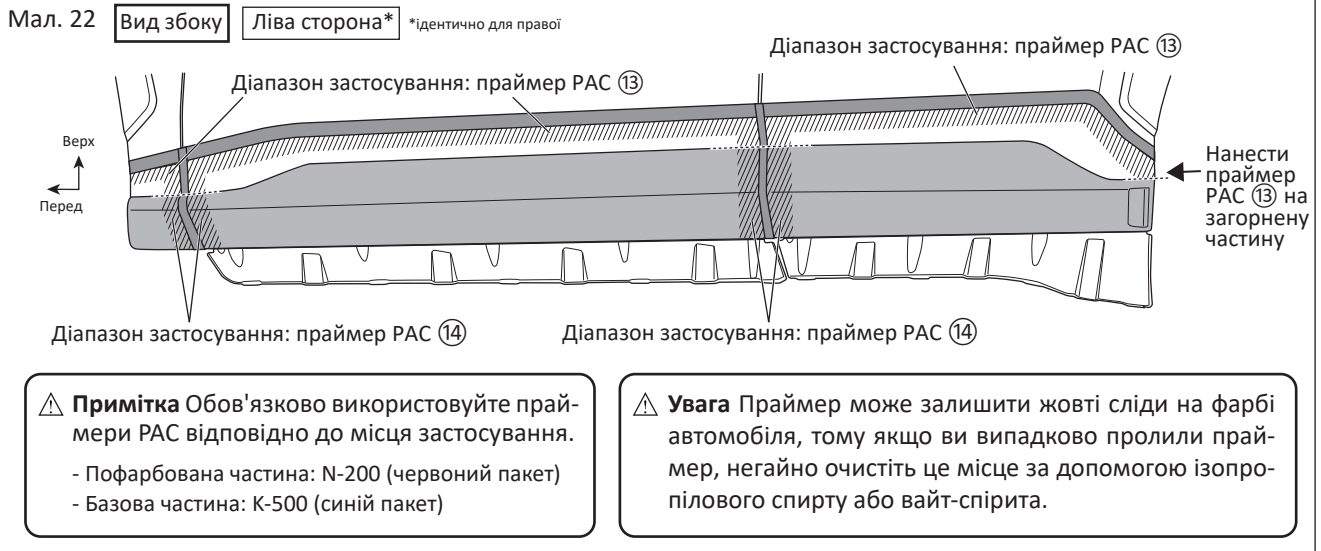

21. Частково (~30 мм) зніміть захисну стрічку з двосторонньої стрічки на накладках ①, ② і ③, в місцях, що зазначені на мал. 23. Зафіксуйте вивільненні кінці захисної плівки малярським скотчем на зовнішніх поверхнях накладок.

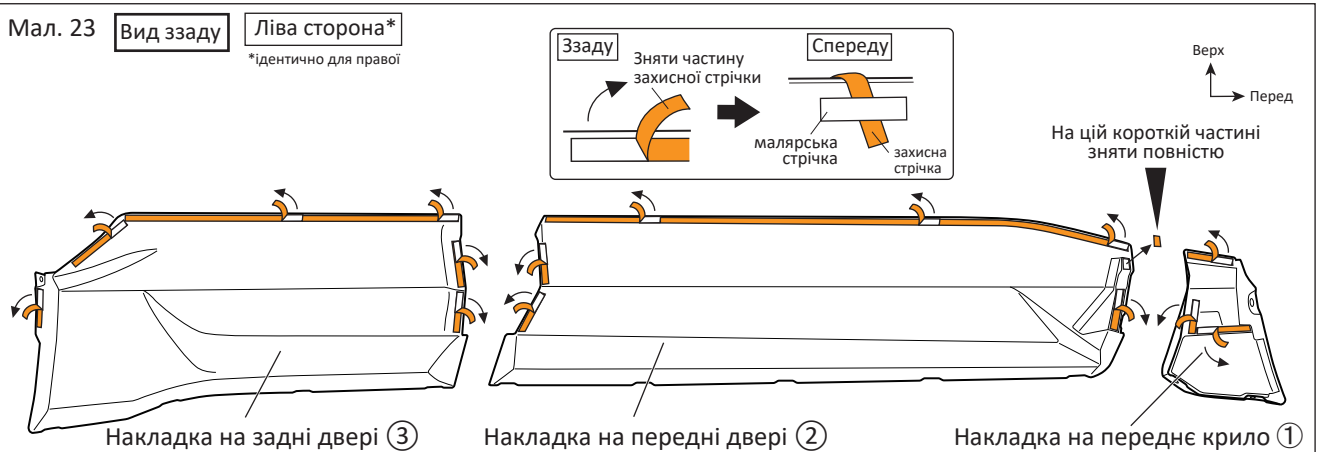

22. Зніміть малярську стрічку із пункту №17.

\* Не видаляйте маркери монтажної висоти із пунктів №№14, 15, 16.

## □ Установка накладок порогів

1. Як показано на мал. 24, встановіть накладку переднього крила ①, поєднавши верхній край молдинга з маркером висоти. Тимчасово затягніть колісну арку за допомогою саморіза В ⑪.
2. Підтвердіть монтажне положення накладки і знімайте захисну плівку та притискайте накладку у напрямках та у порядку, що зазначенні на малюнку 24.

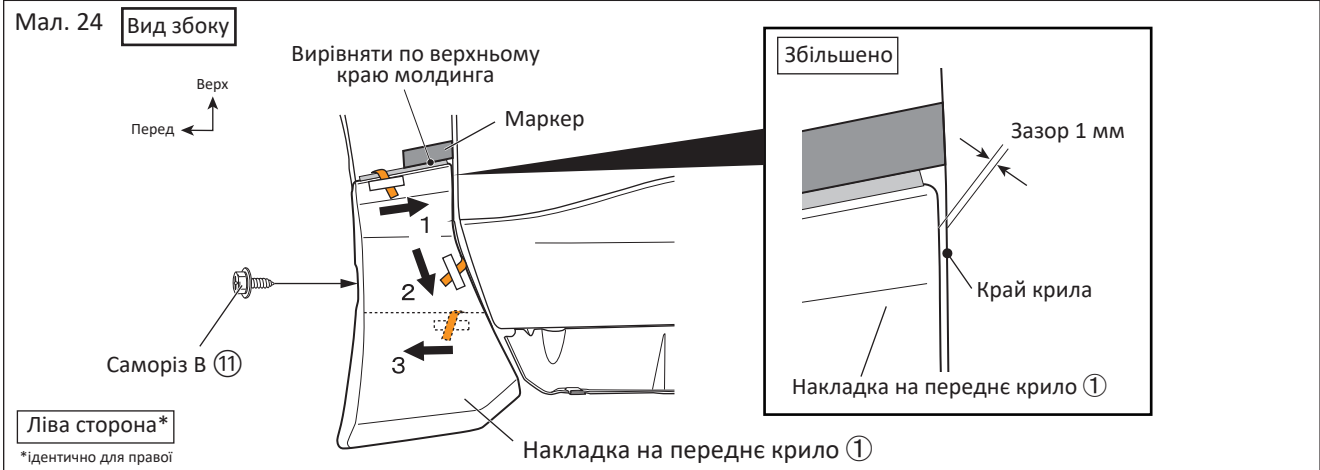

⚠ **Примітка** Якщо ви не видалите захисну плівку з двосторонньої стрічки в зазначеному порядку, можуть виникнути розриви.

1. Як показано на мал. 25, встановіть накладку передньої двері ②, сумістивши її з накладкою переднього крила ① і поєднавши верхній край молдинга з маркером висоти. Тимчасово затягніть нижню поверхню за допомогою п'яти саморізів А ⑨.
2. Підтвердіть монтажне положення накладки і знімайте захисну плівку та притискайте накладку у напрямках та у порядку, що зазначенні на малюнку 25.

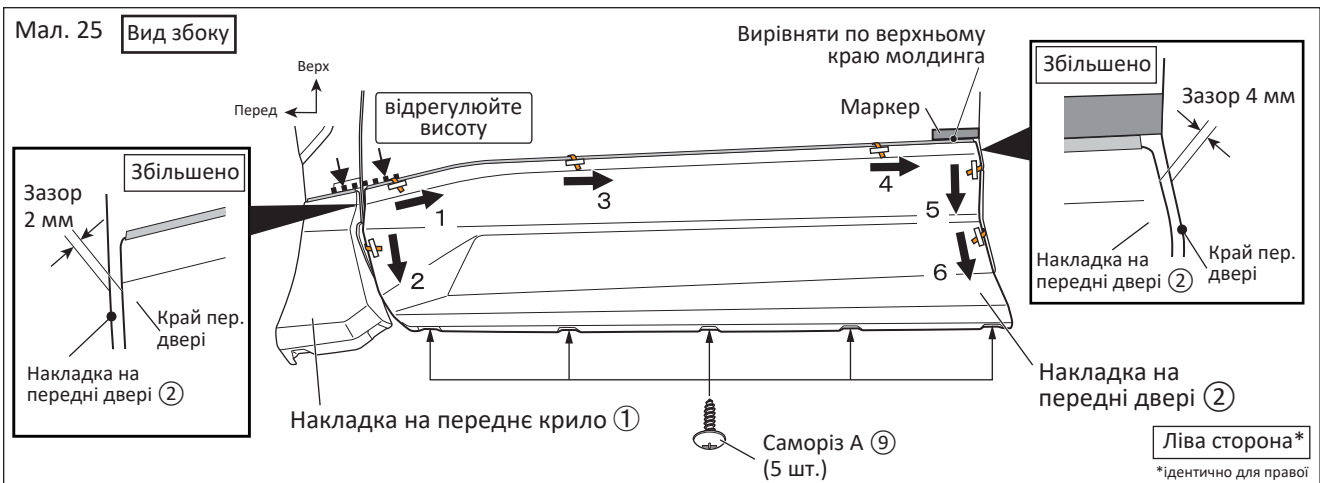

⚠ **Примітка** Якщо ви не видалите захисну плівку з двосторонньої стрічки в зазначеному порядку, можуть виникнути розриви.

5. Як показано на мал. 26, встановіть накладку задньої двері ③, сумістивши її з накладкою передньої двері ② і поєднавши верхній край молдинга з маркером висоти. Тимчасово затягніть нижню поверхню за допомогою чотирьох саморізів А ⑨, а задню бічну частину за допомогою саморіза В ⑪.

6. Підтвердіть монтажне положення накладки і знімайте захисну плівку та притискайте накладку у напрямках та у порядку, що зазначенні на малюнку 26.

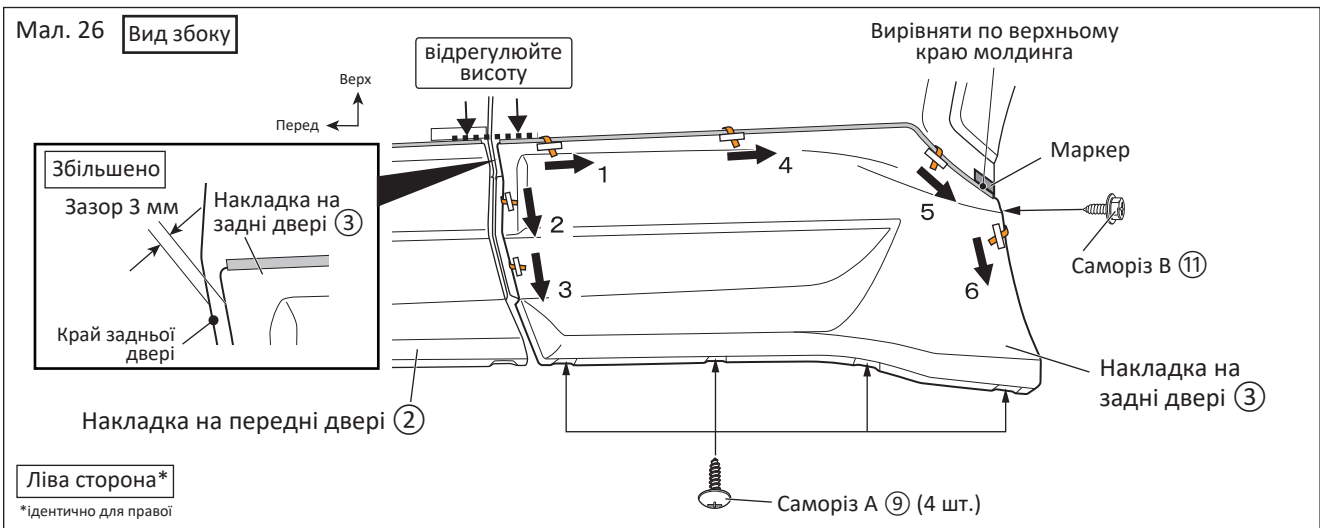

**Примітка** Якщо ви не видалите захисну плівку з двосторонньої стрічки в зазначеному порядку, можуть виникнути розриви.

#### Порада

Для стабілізації адгезійної здатності двосторонньої стрічки потрібно від 3 до 5 годин. Після установки накладок зачекайте не менше 3 годин в стаціонарному стані, щоб не виникала сильна вібрація або тиск повітря (включаючи рух автомобіля).



**Увага!** Притискайте двосторонню стрічку з достатнім зусиллям. Недостатнє обжимання може викликати такі симптоми, як підрив і відшарування стрічки, які можуть привести до серйозних проблем, включаючи відпадання деталей.

Після установки накладок не допускайте попадання води на приклеєні деталі (включаючи мийку або дощ) протягом 24 годин. Сила приклеювання може зменшитися, що призведе до відшарування стрічки.

7. Зніміть всі маркери висоти.

8. Повністю затягніть всі саморізи А ⑨ і В ⑪.

### ■ Огляд після завершення установки, заходи безпеки

1. Переконайтеся, що немає "плавання" або відшарування матеріалу по всьому периметру накладок порогів.
2. Переконайтеся, що автомобіль і область навколо накладок порогів не пошкоджені.
3. Залежно від частини, що була розібрана/знята під час цієї установки, може знадобитися скидання налаштувань або регулювання вузлів. Виконайте перевірки, регулювання і настройки для кожної деталі відповідно до посібника з ремонту транспортного засобу Toyota Motor Corporation.

Toyota Customizing & Development Co., Ltd.  
TRD product inquiry counter  
800-0 Shiokaokacho, Kohoku-ku, Yokohama 222-0002, Japan  
TEL: 045-540-2121 FAX: 045-540-2122  
<http://www.trdparts.jp/>